

P3-08

Hochdruck Dreiplunger-Pumpe

P max. 30 kW

Die robuste Verdrängerpumpe P3-08 ist in unterschiedlichen Antriebsvarianten erhältlich.

Haupt-Einsatzgebiete sind in Industrie und Dienstleistung.

Die ausgereifte Pumpenkonstruktion führt zu geringem Energieverbrauch durch hohe mechanische Wirkungsgrade bei verschleißarmem Betrieb.

High pressure triplex plunger pump

P max. 30 kW

The sturdy reciprocating pump type P3-08 is available in various drive configurations.

Main applications in industry and service sector.

Minimum energy consumption and low-wear operation due to high mechanical efficiency, based on a sophisticated pump conception.

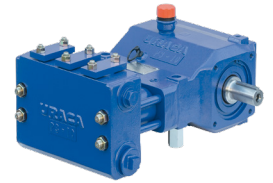

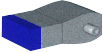
Flüssigkeitsteile Liquid ends
Maßgeschneiderte Flüssigkeitsteile und optimale volumetrische Wirkungsgrade für nahezu alle flüssigen Fördermedien. Tailor made liquid ends and optimum volumetric efficiencies for almost all liquid fluids.
Mit Einzelstopfbuchsen. With single stuffing boxes. 
Klarwasserausführung. Clear water model.
Ventilanhebung zur Entwässerung. Valve-lift for drainage.
Hohe Beständigkeit aller mediumsberührten Teile sowie geringer Verschleiß und hohe Verfügbarkeit. High resistance of all wetted parts as well as low wear and optimal availability.

Antrieb Drive
P3-08 Ohne integriertes Getriebe. Without integral gear. 
Triebwerk Power ends
Robust konzipiertes Triebwerksgehäuse. Sturdy designed power end casing.
Schleuderschmierung. Splash lubrication.
Integrierter Triebwerkskühler optional. Integrated power end cooler optional.

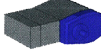
Bauweise Design
Links- oder Rechtsausführung. Left or right hand drive. 
Liegende Ausführung. In horizontal design. 

Technische Daten

Technical Data

Antriebsdrehzahl Drive speed		min ⁻¹	250	300	350	400	450	500	550	600	650	700	750	800	850	900	950	1000
Druck Pressure bar	Plunger Plunger Ø mm		Förderstrom Capacity															
			l/min (±2%)															
			Antriebsleistung Power required															
			kW (+3%)															
100	45	l/min kW	42 7,5	50 9	58 10,5	67 12	75 13,5	83 15	92 16,5	100 18	108 19,5	117 21	125 23	133 24	141 26	149 27	156 28	163 29
125	40	l/min kW	32 7,5	39 8,5	45 10	52 11,5	58 13	65 14,5	71 16	78 17,5	84 19	91 20	97 22	104 23	110 25	116 26	121 27	127 28
160	36	l/min kW	26 7,5	31 9	37 10,5	42 12	47 13,5	52 15	57 16,5	63 18	68 19,5	73 21	78 22	83 24	89 25	94 27	99 28	104 30
200	32	l/min kW	20 7	24 8,5	28 10	32 11,5	36 12,5	40 14	44 15,5	48 17	52 18,5	56 19,5	60 21	64 23	68 24	72 25	76 27	80 28

1 bar = 14,5038 psi; 1 l/min = 0,26417 USGPM = 0,22 IPGPM; 1 kW = 1,3410 HP; 1 mm = 0,03937 inch

Abmessungen

Dimensions

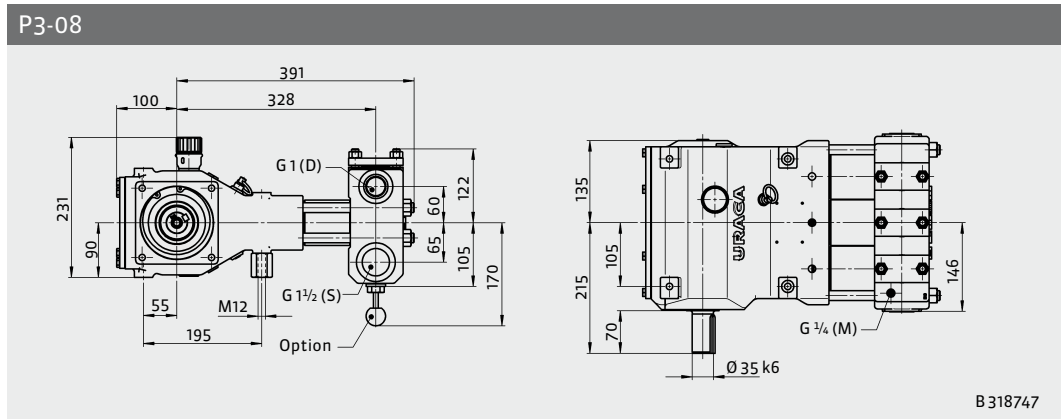

D Druckanschluss
S Sauganschluss
M Manometeranschluss

D Pressure connection
S Suction connection
M Pressure gauge connection

Technische Spezifikationen

Gewicht ca. 83 kg / 183 lbs

Hub = 36 mm

Zulässige radiale Antriebswellenbelastung auf Anfrage.

Drehrichtung wählbar.

Die angegebenen Förderströme und Antriebsleistungen gelten für Wasser, volumetrische und mechanische Wirkungsgrade sind dabei berücksichtigt.

Ausführung des Flüssigkeitsteils abhängig von Fördermedium und Einsatzbedingungen.

Andere Betriebsdaten und detaillierte Abmessungen auf Anfrage.

Leistungsdaten für intermittierenden Betrieb; Daten für Dauereinsatz auf Anfrage.

Erforderliche Zulaufdrücke sind abhängig von Einsatzbedingungen und Pumpenausführung.

Saug- und Druckanschlüsse wahlweise links oder rechts möglich.

Konstruktionsänderungen vorbehalten. Maße, Gewichte, Abbildungen und Daten unverbindlich.

Technical Specification

Weight approx. 83 kg / 183 lbs

Stroke = 36 mm

Admissible radial load of drive shaft upon request.

Direction of rotation selectable.

Capacity and recommended motor ratings as mentioned apply to water, the average volumetric and mechanical efficiency are taken into consideration.

Liquid end design depends on liquid handled and operation conditions.

Other operating data and detailed dimensions are available on request.

Data are for intermittent operation. Data for continuous operation are available on request.

The required suction pressure depends on application and pump design.

Suction and discharge connections are available on either side.

Design may be subject to modification. Dimensions, weights, illustrations and technical data are without engagement.